

FICHA DE OBJETO

CALADO NIKKOVY

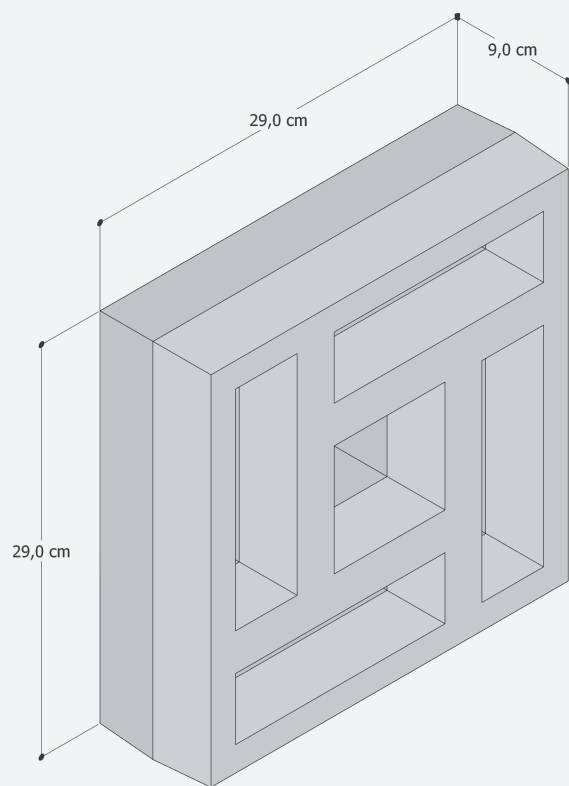

ENSAMBLE

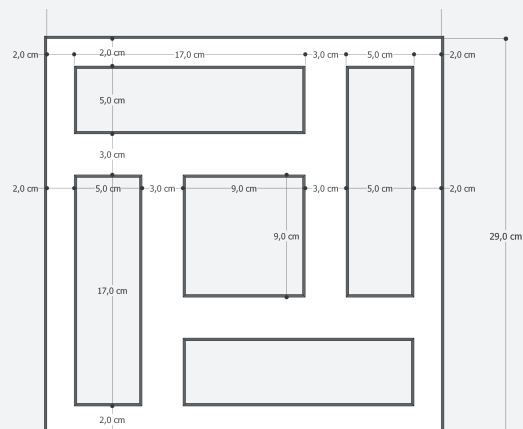

VISTA FRONTAL

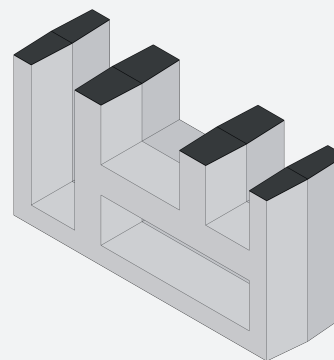

SECCIÓN

CARACTERÍSTICAS

| | |
|-------------------------------------------------------------------|------------------------------------|
| MATERIAL: CONCRETO HVE PIGMENTADO EN TODA SU MASA | DIMENSIONES: 29 CM X 29 CM X 9 CM |
| % MAX DE MATERIAL RECICLADO EN LA MEZCLA: 24% | TOLERANCIAS DIMENSIONALES: +/- 3MM |
| CONICIDAD INTERIOR 6% | ABSORCIÓN MÁXIMA: <5% |
| CAPACIDAD DE COMPRESIÓN: FÚ=28 MPA | PESO DE UNIDAD: 9 KG / Unidad |
| UNIDADES POR METRO CUADRADO: 11,1 UNIDS CON MORTERO DE PEGA 10 MM | |

INSTALACIÓN: COMO MURO DE MAMPOSTERÍA NO PORTANTE, CON MORTERO TIPO M O S SEGÚN LA NSR-10 Y ACI 318.

ALMACENAMIENTO: CUBIERTO DE LA INTEMPERIE, EN ESTIBAS DE MADERA SOBRE PISO NIVELADO, LA ALTURA MAXIMA DEL ALMACENAMIENTO ES DE 0,8 M (UNA ESTIBA).

CUIDADOS: LAS PIEZAS SE DEBEN INSTALAR LIMPIAS, SIN HUMEDECER, SON PRODUCTOS CON ACABADO FINAL DESDE PLANTA. EL LAVADO POSTERIOR A SU INSTALACIÓN SERÁ CON RINSER PARA CONCRETO ARQUITECTÓNICO PIGMENTADO. POSTERIOR A SU LAVADO SE DEBE APLICAR HIDRÓFUGO A LA FACHADA.

DISEÑO: PIEZA DISEÑADA POR OFICINA DE ARQUITECTURA & URBANISMO. FICHA PARA FINES TÉCNICOS Y VIABILIDAD.

